



広報

いずみ

人と自然が融和した にぎわいある元気都市 出水市



(10月26日撮影)

主な内容

- ねんりんピック鹿児島2008が開催されました 2 ~ 5
- 「読書活動日本一のまちづくり」を目指して 6 ~ 7
- 出水市議会第3回定例会 8 ~ 9
- みんなでつくろう!自治基本条例 12

12

2008(平成20年)
33

2008 盛会にて終了!

大会「および」俳句交流大会」は、関係団体や市民ボランティア等のご支援、ご

剣道交流大会

10月26日(日) 27日(月)出水市総合体育館で開催された「剣道交流大会」には、全国から都道府県および政令指定都市の代表63チーム、約400人のベテラン剣豪が集い、日ごろの鍛錬の成果を競い合いました。

予選リーグでは、鹿児島県Aチームは惜しくも決勝トーナメント進出を逃しましたが、出水市在住の中村信行選手を擁する鹿児島県Bチームが決勝トーナメントに進出し、並み居る強豪チームを次々と破り、見事優勝の栄冠を勝ち取りました。

応援をいただいた皆様、ありがとうございました。



参加選手の到着



入場行進 プラカードの保持者は出水商業高校の生徒が務めました)



出水中央高校プラスバンド部による演奏



選手宣誓



日本剣道形演武



居合道演武

予選リーグ結果(鹿児島県チーム関係分)

6ブロック	堺市	鹿児島県B	鳥取県	石川県	勝数	負数	勝者数	総本数	順位
堺市	-	$\frac{1}{1}$	$\frac{3}{2}$	$\frac{3}{2}$	0	2	3	4	4
鹿児島県B	$\frac{5}{4}$	-	$\frac{5}{3}$	$\frac{3}{2}$	2	0	7	10	1
鳥取県	$\frac{1}{1}$	$\frac{1}{1}$	-	$\frac{3}{2}$	1	1	3	4	3
石川県	$\frac{5}{3}$	$\frac{1}{1}$	$\frac{1}{1}$	-	1	1	4	6	2

15ブロック	東京都B	鹿児島県A	福井県	島根県	勝数	負数	勝者数	総本数	順位
東京都B	-	$\frac{0}{0}$	$\frac{3}{1}$	$\frac{3}{1}$	0	2	1	3	4
鹿児島県A	$\frac{4}{3}$	-	$\frac{3}{2}$	$\frac{4}{2}$	2	0	5	7	2
福井県	$\frac{0}{0}$	$\frac{0}{0}$	-	$\frac{4}{2}$	0	2	2	4	3
島根県	$\frac{4}{2}$	$\frac{5}{3}$	$\frac{5}{3}$	-	2	0	5	9	1

表の見方： は勝ち、 は負け。 内の下の数は勝者数、上の数は総本数。

ねんりんピック鹿児島

第21回全国健康福祉祭かごしま大会(ねんりんピック鹿児島2008)剣道交流協力により、盛会裏に終了いたしました。
開催にあたり、ご協力くださいました関係者の皆様に厚くお礼申し上げます。

熱戦の様子

試合の様子



鹿児島県Bチームの試合

優勝した鹿児島県Bチーム



決勝トーナメント結果

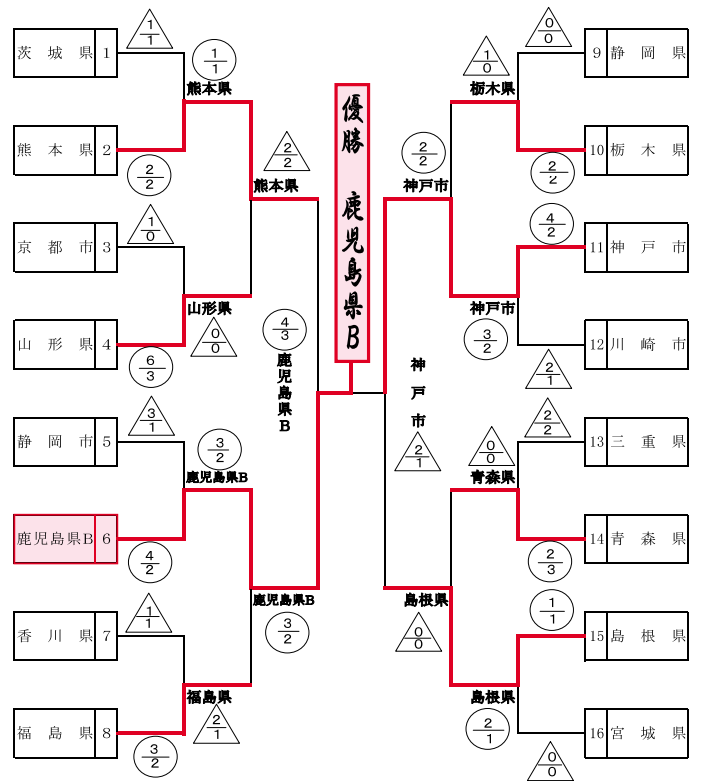

表の見方： △は勝ち、○は負け。 内の下の数は勝者数、上の数は総本数。

マッサージコーナー

鹿児島県鍼灸マッサージ師会出水支部の協力によるマッサージコーナー
(出水市総合体育館2階)



生きがい作品展

出水市文化協会の協力による「生きがい作品展」
(出水市総合体育館2階)



俳句交流大会

10月26日(日) 出水市音楽ホールで開催された「俳句交流大会」には、一般参加者約330人のほか、俳句教室開催校の出水・西出水・東出水小学校の児童約240人が参加しました。

ツル観察センター周辺および麓武家屋敷群を散策し、俳句を詠む吟行では、ねんりんピックの柱の一つである「世代間交流」も行われ、ツルの飛来数はわずかでしたが、皆さん楽しそうに俳句を作っていました。

午後からの式典では、「坊城俊樹」先生の記念講演のあと「募集句」および「当日句」の表彰式が行われました。

大会に先がけて4月から5月に募集した募集句には、海外を含め、全国から9,125句の応募があり、中央3協会(社)日本伝統俳句協会・現代俳句協会(社)俳人協会から推薦された選者各3人と、鹿児島県俳人協会の選者1人の合計10人の方に、6月から7月にかけて選句していただきました。

また、市内小学生からも1,504句の応募があり、「出水市実行委員会特別賞」を、鹿児島県俳人協会会長の「大岳水一路」氏に選句していただきました。

当日句には1,146句の投句があり、中央3協会の選者各3人と、鹿児島県俳人協会の選者8人の合計17人によって選句が行われ、俳句教室を開催した3小学校の6年生5人が入賞するなど、俳句教室で学んだ成果を十分に発揮しました。

なお、募集句および当日句の入賞作品(出水市関係分)は次のとおりです。入賞、入選された皆様、誠におめでとうございます。

募集句入賞作品

高齢者の部・准賞

「鶴守は鶴引く仔細記しをり」 肱岡 恵子さん

一般の部・正賞

「風鈴が風といっしょに踊りだす」 田中 桃子さん

「たんぼぼの旅立ちいつも風の中」 藤川 大地さん

出水市実行委員会特別賞(小学生)

「父の日に今日もお仕事ありがとう」 吉田 情哉さん

「日がくれてスズムシたちが風運ぶ」 竹林 征騎さん

「ひまわりはなかよしなんだ太陽と」 由佐 純也さん

「こもれびが少しまぶしくなってきた」 川崎 和音さん

「鶴の声冬が来たとのおしらせだ」 釜崎 友将さん

「つるが飛ぶ雲ひとつない大空を」 本 純太さん

「梅雨きたる日本を雲で支配する」 小崎 聖那さん

「あめのあとところをつなぐにじがある」 林原 実郁さん

「寒い朝ふとんがぼくをはなさない」 松本 悠稀さん

「ふっかつ祭イエスキリストすごいんだ」 溝口 優花さん

当日句入賞作品

選者特選賞

「出水市へ向かってくるよつるの群れ」 松本 菜緒さん

正賞

「シベリアの真っ白なかげいま飛来」 岩永 七海さん

「親子ヅルシベリアからの送り物」 神之田彩月さん

准賞

「荒崎に鶴と思えばサギがいた」 郷式 亮汰さん

「武家屋敷秋の絵の具で染めている」 湯川 雪乃さん



高齢者の部・准賞に入賞された肱岡恵子さん(左)



一般の部・正賞に入賞された田中桃子さん(右から2番目)、藤川大地さん(右端)



出水市実行委員会特別賞に入賞された小学生の皆さん

なお、入選作品については多数のため、紙面の都合上、割愛させていただきました。入賞作品については、ホームページをご覧になるか、実行委員会事務局へお問い合わせください。

俳句交流大会には、県内外から573人の参加がありました。参加者は、それぞれ吟行会場 ツル観察センター周辺、麓武家屋敷群)を散策し、俳句を作りました。小学生の参加もあり、大会は大変盛り上がりしました。



出水駅シャトルバス乗り場



吟行風景(ツル観察センター)



吟行風景(麓武家屋敷群)



坊城俊樹先生の記念講演



音楽ホール内の様子



参加した小学生の皆さん

健康教室

ねりんピックにあわせて実施した「健康教室」では、保健師による健康相談や血圧測定などの健康チェック、歯科衛生士による歯の健康チェックなどを行いました。



おもてなしコーナー也大盛況でした

総合体育館駐車場の第1もてなし会場(26日、27日)、文化会館駐車場の第2もてなし会場(26日)では、さつま汁を無料で配布し、大会参加者をもてなしました。

第1もてなし会場の様子



第2もてなし会場の様子



問い合わせ先 ねりんピック鹿児島2008出水市実行委員会事務局
電話 63-4085 FAX 63-0680

「読書活動日本一」のまちづくりを目指して

子ども読書活動を推進しましょう！

「平成20年度読書活動日本一」のまちづくり推進大会」を開催

総勢約1千人が集結
読書のまちづくり 奮闘く

「広めよう いつでも どこでも 楽しい読書の輪」を大会テーマとした『平成20年度読書活動日本一』のまちづくり推進大会が、垣内市議会議長や各種団体の代表者を来賓に招いて昨年に続き今年も開催されました。

大会は快晴に恵まれた10月18日(土)、午後1時10分に出水市立少年少女合唱団のコーラスのオープニング・アトラクションで幕を開けました。

はじめに、主催者を代表して壇上に立った渋谷市長は、自ら先頭に立って進めている読書活動日本一のまちづくりの成果として、自治会や学校におけるさまざまな読書活動の取り組みや市立図書館の利用状況の向上などを紹介すると共に読書の大切さを力説、今後の読書活動への協力・支援を呼びかけました。

引き続き、優秀な実践活動を展開した団体の表彰に移り、自治会の部で「鹿島」、「渡瀬口」、「上沖田」、学校の部で「出水小」、「高尾野小」、「大川内中」、親子読書会の部で「下水流小」、「西出水小」、「東出水小」、各種団体の部で「NPO法人 さわやか出水女性の集い」が受賞しました。その後、本年度に新たに設置された「読書活動日本一」のまちづくり推進会議の田島 勉会長から、同会を構成している自治会連合会など各市民団体の「一団体一活動」運動の内容や、同会のこれまでの活動状況の報告が行われました。

出水市立少年少女合唱団によるオープニング・アトラクション



「読書活動日本一のまちづくり推進会議」田島会長の活動報告



優秀実践活動団体表彰



来賓を招いての開会行事



読書活動実践事例発表の様子(下水流小学校親子読書会)

また、昨年から要望が多かった子どもを取り巻くいろいろな立場の代表者の事例発表が行なわれました。発表は、渡瀬口自治会、出水小学校、下水流小学校親子読書会「ひだまり」、NPO法人さわやか出水女性の集いの4団体と「GRAM」とみさん(家庭代表)の5人の方からありました。いずれの発表も正面から子どもとどう具体的に向き合い、定期的に通う読書へのきっかけを習慣化しているかを十分理解させるものでした。

発表内容の概要は全発表者からプリントして配付されました。必要の方は市中央図書館 ☎632105 へお問い合わせください。

後半の部は、読み聞かせの実演・群読(ぐんどく)・講演から構成・演出されました。まず、市内の読書ボランティア「そらいろのたね」の皆さんによる読み聞かせです。最初に、『でんでんむしの悲しみ』が、次に、『ふしぎなキャンドリーやさん』を手作りの大型紙芝居とペープサートを用いて熱演されました。続いて群読です。群読とは、複数の読み手による朗読で、東出水小学校5年生53人が、『しあわせ』『アフリカゾウの家族』『自分の番』の三編を会場いっばいに日本語の素晴らしさを表現してくれました。



読書ボランティア「そらいろのたね」の皆さん

東出水小学校5年生による群読

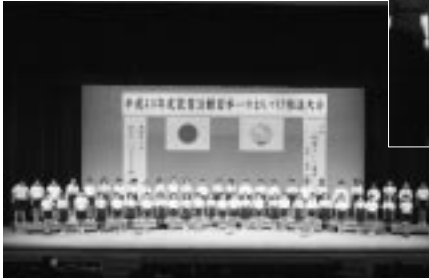

今回の講演の講師は児童文学作家の末吉暁子先生でした。末吉先生は物語という魔法」の題で講演。小学・中学・高校での自らの読書体験のことを交えながら我が国の創作児童文学の隆盛期に編集者としてさまざまな作品に出会えたこと、創作活動に入ったころの話を紹介、「本の楽しさで読書の習慣をつけて」と訴えられました。



講師の児童文学作家 末吉暁子先生

最後に、溝口教育長が大会開催への協力支援への謝意を述べると共に、元鳥取県知事の、両親に文学全集を買ってもらい、それを兄と競うようにしてむさぼり読んだ。私の読書好きは両親に育んでもらった」との体験を紹介し、家庭の役割の重要性を説き、「目標達成のために頑張る。皆さんのお力添えを賜りたい」と切望して閉会のあいさつとしました。

今年の大会は、「子どもの参加」と「読書の楽しさ」をより追及したものとして企画されました。司会進行は出水商業高校の3年生、堀田夏美さんと溝口美愛さんの両名が務めたほか、新たに「高校生読書ボランティア制度」を創設、出水高校から4人(女子)、出水商業高校から3人(女子1人、男子2人)計7人が応募、7人は大会の受付や会場案内のほか、閉会後の参加者の見送りまでやり遂げてくれました。



司会進行と受付や会場案内等に従事した高校生ボランティア

また、読み聞かせの実演と小学生による群読がプログラムに組み込まれました。更に、出水市立少年少女合唱団による歌声の持つ言葉の美しさを味わ



ロビーのパネル展の様子



おうとオープニング・アトラクションに、一方では、読書活動の広がりや理解してもらうために、「読書活動日本一のまちづくり推進会議」も主催者として大会に臨み、市民による運動の広がりが名実ともに進展されました。その結果、大会参加者も昨年度の約300人から3倍以上となり、市を挙げての新しいまちづくりとなりつつあります。

このようなホールイベントに加え、ロビーでは、日ごろのさまざまな読書活動の実践風景を写真で紹介した学校や幼稚園のパネル29枚、児童生徒創作の読書短文27作品・読書標語27作品市内の中・高校生から募集したヤングアダルト向けお薦め本の紹介カード約500点や、郷土児童図書資料が展示され多くの人が鑑賞しました。

出水市議会第3回定例会

9月1日から同26日まで開かれた出水市議会第3回定例会で、平成20年度出水市一般会計補正予算など次の議案が審議され、原案どおり可決されました。

- 専決処分の承認を求めることについて(平成20年度出水市一般会計補正予算第2号)
- 平成20年度出水市一般会計補正予算第3号)
- 平成20年度出水市国民健康保険特別会計補正予算第2号)
- 平成20年度出水市老人保健特別会計補正予算第1号)
- 平成20年度出水市介護保険特別会計補正予算第2号)
- 平成20年度出水市下水道特別会計補正予算第2号)
- 工事請負契約の締結について(米ノ津地区団地(仮称)建替A棟主体工事)
- 工事請負契約の締結について(米ノ津地区団地(仮称)建替B棟主体工事)

出水市報酬及び費用弁償等に関する条例等の一部を改正する条例の制定について
 出水市認可地縁団体印鑑の登録及び証明に関する条例の一部を改正する条例の制定について
 出水市職員の勤務時間、休暇等に関する条例の一部を改正する条例の制定について
 出水市営住宅条例の一部を改正する条例の制定について
 出水市知的障害者通所授産施設設置条例を廃止する条例の制定について
 鹿児島県市町村総合事務組合を組織する地方公共団体の数の減少及び鹿児島県市町村総合事務組合規約の変更について

出水市土地開発公社定款の変更について
 公の施設の指定管理者の指定の期間の変更について(出水市知的障害者通所授産施設)
 財産の譲与について(出水市知的障害者通所授産施設)
 平成20年度出水市一般会計補正予算(第4号)

特別会計と企業会計の補正予算

(単位：千円)

会計名	補正前の額	補正額	補正後の予算総額	補正の主なもの
国民健康保険特別会計(事業勘定)	7,625,204	237,368	7,862,572	退職被保険者等高額療養費 国民健康保険基金積立金
老人保健特別会計	1,151,400	73,556	1,224,956	平成19年度国庫負担金等立替分一般会計繰出金
介護保険特別会計	4,290,012	30,028	4,320,040	平成19年度介護給付費負担金等精算返納金
下水道特別会計	2,336,613	5,000	2,341,613	米ノ津川改修工事に伴う本町中継ポンプ場等実施設計委託

一般会計 補正予算

一般会計に4億2,701万1千円が追加され、
予算総額は235億3,921万8千円となりました

歳入

補正の内訳

繰越金

2億3,823万3千円

純繰越金.....2億3,823万3千円

地方交付税

1億5,028万5千円

普通交付税.....1億5,028万5千円

県支出金

5,408万円

県民税徴収委託金.....2,207万5千円
現年発生農業用施設災害復旧費補助金.....975万円
基幹水利施設管理費補助金.....462万3千円
その他.....1,763万2千円

市債

5,190万円

合併特例事業債.....4,910万円
現年発生災害復旧債.....280万円

その他

6,748万7千円

地方特例交付金、分担金及び負担金、国庫支出金、
財産収入、寄附金、繰入金、諸収入

歳出

補正の内訳

総務費

2億5,400万1千円

財政調整基金積立金.....1億9,271万6千円
広報用放送施設設置事業補助金.....536万6千円
その他.....5,591万9千円

農林水産業費

9,551万8千円

県営農村振興総合整備事業負担金.....4,429万2千円
県営農道保全対策事業負担金.....1,252万円
県営農地保全整備事業負担金.....1,098万4千円
その他.....2,772万2千円

民生費

3,478万9千円

障害者自立支援医療費給付事業費.....1,380万円
児童扶養手当.....867万2千円
障害者短期入所支援事業費.....680万円
その他.....551万7千円

災害復旧費

1,901万8千円

現年発生農業用施設補助災害復旧費.....1,500万円
現年発生河川補助災害復旧費.....380万9千円
過年発生農業用施設直轄災害復旧費.....20万9千円

その他

2,368万5千円

衛生費、労働費、商工費、土木費、教育費、公債費

平成20年度 一般会計 歳入歳出補正予算事項別明細

(単位：千円)

歳入	補正前の額	補正額	計
地方特例交付金	42,000	17,198	59,198
地方交付税	8,700,000	150,285	8,850,285
分担金及び負担金	635,748	11,411	647,159
国庫支出金	1,762,617	22,199	1,784,816
県支出金	1,506,140	54,080	1,560,220
財産収入	103,886	1,465	105,351
寄附金	1,000	50	1,050
繰入金	700,001	126,444	573,557
繰越金	308,368	238,233	546,601
諸収入	456,519	6,634	463,153
市債	1,902,000	51,900	1,953,900
歳入合計	23,112,207	427,011	23,539,218

(単位：千円)

歳出	補正前の額	補正額	計
総務費	3,705,448	254,001	3,959,449
民生費	7,084,792	34,789	7,119,581
衛生費	2,492,725	1,325	2,494,050
労働費	272,735	6,000	278,735
農林水産業費	908,392	95,518	1,003,910
商工費	313,563	2,241	311,322
土木費	1,910,018	4,950	1,914,968
教育費	2,214,766	13,451	2,228,217
災害復旧費	15,500	19,018	34,518
公債費	3,226,614	200	3,226,814
歳出合計	23,112,207	427,011	23,539,218

建設工事等の入札(見積)参加業者を募集

平成21年度以降に市が発注する建設工事および建設工事に伴う測量・設計等ならびに簡易な建設工事の入札(見積)に参加を希望される市内の業者を募集します。

申請要領および申請に必要な書類は、ホームページからダウンロードしてください。
 受付期間 12月15日(月)から平成21年2月2日(月)まで
 受付対象
 市内業者
 市内業者の定義についてもホームページでご確認ください。

登録期間
 平成21年4月1日から2年間
 問い合わせ先
 本庁契約検査課
 (☎634064)

第60回人権週間

「世界人権宣言」は基本的な人権および自由を尊重し確保するために、昭和23年12月10日の国際連合総会で採択されました。

これを記念して国際連合は、12月10日を「人権デー」と定め、

すべての加入国に対し、人権擁護活動を推進するための各種行事を実施するように要請しています。

法務省と全国人権擁護委員連合会では、12月4日から10日までを「人権週間」として広く国民に呼び掛け、人権意識の普及高揚を図っています。

強調事項
 女性の人権を守ろう
 子どもの人権を守ろう
 高齢者を大切にすることを育てよう

障害のある人の完全参加と平等を実現しよう
 部落差別をなくそう
 アイヌの人々に対する理解を深めよう

外国人の人権を尊重しよう
 HIV感染者等に対する偏見をなくそう
 刑を終えて出所した人に対する偏見をなくそう
 犯罪被害者とその家族の人権に配慮しよう

インターネットを悪用した人権侵害は止めよう
 ホームレスに対する偏見をなくそう
 性的指向を理由とする差別をなくそう
 性同一性障害を理由とする差別をなくそう

北朝鮮当局による人権侵害問題に対する認識を深めよう

人身取引をなくそう

「特設人権相談」

家族間の問題や相続・財産の問題、差別・いじめ問題などでお悩みの方は、この機会にご相談ください。相談料は無料で、秘密は厳守されます。
 日 時 12月9日(火)
 午前10時から午後3時まで

場 所
 市中央公民館
 高尾野農村環境改善センター

野田老人福祉センター
 「人権擁護委員」
 本市では、次の方々が人権擁護委員として活動されており、特設人権相談日以外でも相談に応じています。

番家幸市さん、 脇岡彰子さん、 荒木妙子さん、 椎原京子さん、 下園和文さん
 畠中大喜さん、 東畠政子さん、 中里洋子さん、 川畑純義さん

問い合わせ先
 本庁市民生活課生活環境係
 (☎634042)

高尾野支所市民福祉課市民生活グループ(☎825416)
 野田支所市民福祉課市民生活グループ(☎844813)

12月10日(水)から同16日(火)までは「北朝鮮人権侵害問題啓発週間」です

平成18年6月に、北朝鮮当局による人権侵害問題に関する国民の認識を深めるとともに、国際社会と連携しつつ北朝鮮当局による人権侵害問題の実態を解明し、その抑止を図ることを目的として、「拉致問題その他北朝鮮当局による人権侵害問題への対処に関する法律」が施行されました。

北朝鮮当局による人権侵害問題に対する認識を深めましょう。

推進することを目的として、「世界エイズデー(12月1日)」を中心に11月16日(日)から12月15日(月)までの1カ月間を「鹿児島レッドリボン月間」として定め、各種のエイズ予防キャンペーンを実施します。
 出水保健所でも次のとおり夜間検査を実施しますのでお知らせします。

レッドリボンとは・・・エイズに対する理解と支援の象徴で、エイズに関して偏見をもっていない、エイズとともに生きる人々を差別しないというメッセージが込められています。

日 時
 12月4日(木)
 午後5時から同7時受付
 場 所 出水保健所
 予約等
 電話による事前予約を基本とし、「匿名」で受け付けます。
 電話予約無しでも検査可能です。

検査等
 迅速スクリーニング検査で検査料は、原則無料です。
 その他
 受付から検査結果が出るまで約1時間です。
 連絡先
 出水保健所保健係
 (☎633111)

鹿児島レッドリボン月間中における夜間検査を実施
 エイズに関する正しい知識の普及啓発を図り、エイズを予防することおよび患者・感染者に対する偏見・差別を解消し、患者・感染者が尊厳を持って暮らせる社会づくりを

児童クラブの会員を募集

市では、平成21年度の児童クラブ会員を募集します。
夏休みをのみの希望の方は、夏休みに定員の空きがない場合、入会できない場合があります。

まなづる児童クラブ (障害児児童クラブ)

対象者

養護学校に在学する児童・生徒

募集人員 21人

その他の児童クラブ

対象者 出水、西出水、東出水、米ノ津、米ノ津東、高尾野、下水流、野田の各小学校に在学する1年生から3年生で、保護者が仕事等により昼間、家庭にいない児童

募集人員 西出水は60人、米ノ津東、高尾野、しもづるは各40人、野田は25人、それ以外は各35人

受付期間 1月6日(火)から同20日(火)まで(土曜・日曜日、祝日は除きます。)

申込方法

本庁・各支所の担当係または各児童クラブにある所定の申込書に記入の上、本庁・各支所の担当係に提出してください。なお、現会

員は各児童クラブに提出し
てください。
児童クラブの概要

名称	場所	時間	会費等		
			平日のみ (月額)	土曜日含む (月額)	
出水、米ノ津、高尾野	各小学校・幼稚園の空き教室等	平日(月曜日から金曜日まで) 下校時から午後6時まで 学校休業日(日曜日・祝日を除く土曜日等) 午前8時30分から午後6時まで	8月	7,200円	8,700円
			8月以外の月	3,400円	4,900円
夏休み期間のみ			10,000円	11,900円	
上記のほか、傷害保険料、おやつ代等					

問い合わせ先

本庁子ども課子育て支援係
(☎634047)
高尾野支所市民福祉課
(☎825422)
野田支所市民福祉課
(☎844814)

幼稚園児を募集

平成21年度の市立幼稚園の園児を募集します。

対象者

入園日に市内に住所がある幼児

平成15年4月2日から同18年4月1日までの出生児

申込方法 各幼稚園および本庁学校教育課、各教育支所に備え付けの申込書12月9日(火)から配布)に必要事項を記入の上、希望する幼稚園に直接提出してください。

受付期間 12月10日(水)から同22日(月)まで(土曜・日曜日、祝日は除きます。)

申込書配布・受付時間 各幼稚園とも、午後2時30分から同5時まで

各幼稚園の募集予定人員

市立幼稚園	募集予定人員	電話番号
西出水小附属紫翠幼稚園	50人	632158
東出水小附属幼稚園	24人	632163
米ノ津小附属幼稚園	11人	672938
米ノ津東小附属幼稚園	65人	671023
切通小附属幼稚園	33人	672919
荘小附属幼稚園	26人	823670
野田小附属幼稚園	80人	842067

問い合わせ先

各幼稚園または本庁学校教育課(☎634079)

【特別天然記念物「ツル」展】

毎年、本市には、たくさんの「ツル」が渡ってきます。国の特別天然記念物である「鹿児島県のツルおよびその渡来地」に着目し、ツルの生態や保護活動について紹介します。

期間

12月6日(土)~平成21年3月15日(日)

場所

ツル博物館クレインパークいづみ
1階企画展示室

開館時間

午前9時~午後5時
(入館は午後4時30分まで)

問い合わせ先

ツル博物館クレインパークいづみ
(☎638915)

平成21年 成人式

《平成21年1月5日(月) 市文化会館》

本市の平成21年成人式を行います。

対象は、昭和63年4月2日から平成元年4月1日までに生まれた方です。

なお、当日は大変混雑しますので、お早めに受付を済ませ、記念写真撮影に遅れないように注意してください。

また、新成人の門出を祝い励ますために、ご家族をはじめ、一般の方々も多数ご来場ください。

期日	平成21年1月5日(月)
会場	市文化会館
《日程》	
受付	午前9時40分~同10時30分
記念写真撮影	午前10時40分~同11時20分
式典	午前11時30分~正午

問い合わせ先

市中央公民館内生涯学習課(☎632106)

みんなでつくろう！自治基本条例

第9回 第二回市民キャラバン



11月10日から、第二回市民キャラバンが始まりました。私たち策定検討委員会(会長 山岡富士男)では、市民キャラバンの直前まで検討を重ね、準備を行いました。

資料と説明

第二回市民キャラバンの資料は、条文の逐条解説、新旧対照表に加え、前回出された意見への対応資料など、かなりのボリュームがあります。条文の説明は逐条解説を抜粋して説明しますが、その他の2つの資料は、前回出された意見をどのように策定検討委員会が検討し、条文に生かしたかを確認できるようにしています。

また、第二回市民キャラバンは、第一回市民キャラバンの反省を踏まえて、説明の方法を変更しました。まず、前半の説明では、自治基本条例の必要性について、出水市集中改革プランにある財政計画などの数値を用いて、本市の現状と併せて、国の地方分権推進による市町村合併の動きを説明したうえで、これらの大きな転換期を迎えている今、市民、市議会および市が、自治を推進するために、今後どのような役割と責任を果たしていけばいいのかの考え方や、三者の関係の新しいルール(条例)を作る必要があるのではないかとということビデオで説明しています。また、後半の条文説明は、原稿

を読み上げながら、逐条解説をもとに主な条文について説明を行っています。私たちは、この説明方法により、各会場の参加者に策定検討委員会の思いを等しく伝えることができているのではと考えています。

参加者の反応は

第一週を終えた段階では、自治会長さんをはじめ、誘われて初めて参加された方、そして、第一回に引き続き参加された方と、さまざまな方々に参加していただいております。また、今回は、市役所の本庁、支所、江内出張所、中央図書館の5カ所および市のホームページで資料の事前配布・公開をしているため、内容を熟読して参加されている方も多くいます。協力いただいたアンケートによると、概ね説明内容を理解していただいているようであり、第一回市民キャラバンよりも手ごたえを感じています。

今後の予定

私たち策定検討委員会が市民に説明し、意見を聴くのは、今回の第二回市民キャラバンが最後になります。今後は、今回のキャラバンで出された意見を再度整理・検討し、法律の専門家の確認を受けて、3月に市長に提言を行う予定としています。

その後、市でも市民意見を取り込みながら検討をして、議会に上程することと思えます。

出水市職員採用試験

平成20年度出水市職員採用試験を次のとおり行います(採用日は、平成21年4月1日の予定です)

職種	採用予定人員	受験資格
理学療法士	2人	昭和44年4月2日以降に生まれた者 理学療法士の免許取得者または免許取得見込みの者
言語聴覚士	2人	昭和44年4月2日以降に生まれた者 言語聴覚士の免許取得者または免許取得見込みの者

職種、採用予定人員および受験資格

いずれの職種も原則として採用と同時に市内に居住できる者としてします。本市では職員の採用に当たって、「障害者の雇用の促進等に関する法律」の趣旨を踏まえて実施していますので、該当する方は、受験申し込みの際、障害者手帳(1級から6級まで)を提示してください。

試験日時および会場
1月11日(日)
午前8時30分から
出水市役所内会議室

受験申込受付期間

12月1日(月)から同25日(木)まで(午前8時30分から午後5時15分まで。ただし、土曜・日曜日・祝日は除きます)

郵送の場合は、12月19日(金)の消印まで受け付けます。

受験手続き
受験申込書(本庁市民相談室、各医療センターに準備)に必要事項を記入し、本庁総務課に提出してください(受験申込書の請求および提出は郵送でも可。郵送を希望する場合は、住所および氏名を明記し、120円切手を貼付した返信用の角型2号封筒(A4判が入るもの)を同封してください)。

受験申込・問い合わせ先
〒899 0292
出水市緑町1番3号
出水市役所総務課職員係
(☎)2111(内線205)

第5回ネイチャーゲーム

「手作りクリスマスだよ、
お正月だよ in 竹山」

木の実や小枝などを使ってのクリスマスやお正月のお飾り作りを通して、季節を感じ、豊かな自然に触れてみませんか？

日 時 12月23日(火・祝日)
午前10時～午後3時
(午前9時30分～同10時受付)

場 所 出水市向江自治公民館

対象者 小・中学生および保護者ならびに一般

定 員 30人程度

参加料 1人300円(保険代として)

内 容

クリスマス・お正月用リース、木の実の飾り(トトロなど) お正月用ミニ門松(大人を対象とし、晴天の場合のみとします)

申込期限 12月22日(月)

服装および携行品

昼食(弁当)、飲み物、タオル、運動のできる服装、ぼうし

申込方法

電話またはFAXでお申し込みください。

申込・問い合わせ先

いずみネイチャーゲームの会【脇岡】

(☎・FAX☎8780)

男女共同参画シンボルマークを募集

内閣府男女共同参画局では、平成21年に男女共同参画社会基本法制定10周年を迎えるにあたり、10年という一つの区切りを越えて、多様性を尊重した「男女共同参画」の新たなステージを象徴するような明るく躍動感あふれるシンボルマークを募集します。

募集内容

男女共同参画推進を広く呼びかけるためのシンボルマーク

募集期限

12月26日(金)必着

応募資格

どなたでも募集できます。

応募方法・規程等、詳しくは下記へお問い合わせください。

【問い合わせ先】

内閣府男女共同参画局総務課広報啓発係

(☎03-3581-2022、FAX03-3581-9566)

ホームページ

http://www.gender.go.jp/symbol/symbol_bosyu.html

または、

本庁企画政策課 企画政策・男女共同参画係

(☎☎4033、FAX☎1645)

平成20年度出水市中央公民館後期講座のご案内

【追加募集】

パソコンワード講座(初級編)

はじめてワード(パソコンのワープロソフト)を使う人のための講座です。

対 象 18歳以上

定 員 24人

開 催 日 1月21・28日

2月4・18・25日

3月4・11・18日(水曜日)

開催時刻 午後7時～同9時

開催場所 市中央公民館

受 講 料 パソコン使用料1,600円およびテキスト代

講 師 松永修さん、米森亨さん

はじめてのパソコン講座 (昼コース)

電源の入れ方など、はじめてパソコンを使う人のための、初心者向け講座です。

対 象 18歳以上

定 員 15人

開 催 日 1月21・28日

2月4・18・25日(水曜日)

開催時刻 午後1時30分～同3時30分

開催場所 市中央公民館

受 講 料 パソコン使用料1,000円およびテキスト代

講 師 松永修さん、米森亨さん

パソコンエクセル講座 (初級編)

はじめてエクセル(表計算やデータ入力のソフト)を使う人のための講座です。

対 象 18歳以上

定 員 5人

開 催 日 1月23・30日

2月6・13・20・27日

3月6・13日(金曜日)

開催時刻 午後7時～同9時

開催場所 市中央公民館

受 講 料 パソコン使用料1,600円およびテキスト代

講 師 竹添春生さん、松永重義さん

申込締切 12月25日(木) 午後5時まで

申込方法 電話、FAX、電子メールでお申し込みください。

受講要件 市内居住または市内に職場のある方

開 講 式 各講座の第1回目に行います。

各講座、原則として定員の半数以上の受講希望者がいる場合に開講します。

パソコン講座を同時に2講座以上申し込むことはできません。

募集定員を超えた場合は、出水市民であり、かつ、初めて受講される方を優先し、抽選会を行います。抽選を行う場合は、本人に連絡します。

本市のさまざまな生涯学習事業について、『生涯学習の事業案内(下半期版)』にも掲載してありますので、ぜひご覧ください。

【申込・問い合わせ先】

市中央公民館 生涯学習課(☎☎2106、FAX☎1105)

メールアドレス: gakushu_c@city.izumi.kagoshima.jp

糖尿病シリーズ

保健センターだより

33

「糖尿病のチェックと日常生活での予防」

糖尿病にかかりやすいかどうか、チェックしてみましょう。年齢などの問題もありますが、ほとんどが生活習慣に原因があります。

- 運動不足である
- 朝食は食べない
- 40歳以上である
- 甘いもの・脂肪分が好き
- *多くあてはまる
- ほどこかりやすい
- 食事時間が不規則
- 野菜や海藻類が少ない
- アルコールをよく飲む
- ドリンク剤・スポーツ飲料をよく飲む
- 血縁者に糖尿病の人がいる
- 妊娠中に血糖値が上がったことがある
- ストレスがたまっている

右の項目で、多く当てはまるほど、糖尿病にかかりやすいのですが、これからの心がけで、糖尿病になりにくい体を作っていくみましょう。

糖尿病は、完全に治すことは難しい病気ですが、血糖をコントロールできれば問題ありません。

糖尿病の予防法は、肥満を防ぐことが最大のポイントです。そのためには食事と運動のバランスが大切です。糖尿

病を防ぐには、食事だけでなく適度な運動も必要です。運動することで、体についた脂肪を減らし、筋肉がつき、エネルギーを消費しやすい体となり、またインスリンの働きがよくなり血糖値を適正にします。

おすすめの気軽にできる運動は「ウォーキング」です。いつもより少しだけ大股で、少し早く歩きましょう。

できれば週3回以上を目標に
1回20分、30分程度
(はじめは5分、10分と短くても大丈夫)

少し汗ばむくらいが適度心地よく続けることが効果を上げます。生活の中で筋力アップを意識して動いたり、歩数を増やしたりの「ちょい運動」を続けましょう。

次回は、食生活についてご紹介します。



「地方行革セミナー in 鹿児島」の参加者を募集します!

地方自治体の行政改革について、地域協働をテーマに講演・事例発表・意見交換会などを行います。

日時 平成21年1月10日(土)
午後1時30分～同4時45分

場所 鹿児島県庁講堂

定員 400人(申し込み先着順)

参加料 無料

申込方法

総務省ホームページ(<http://www.soumu.go.jp/iken/>)の申込フォームから申し込まれるか、県庁、地域振興局・支庁および各市町村に置いてある参加申込書に必要事項を記入の上、セミナー事務局へ封書またはFAXでお申し込みください。応募者多数の場合は先着順とします。参加者には「参加証」を送付します。

問い合わせ先

〒105-0021
東京都港区東新橋1-2-15 豊和ビル7階
地方行革セミナー事務局(FAX03-5568-1016)

絶対しない、させない、飲酒運転は犯罪です!!

酒を飲んだら運転しない
酒を飲んだ者には車を貸さない
運転する者には、酒を出さない・すすめない
酒を飲んだ者には運転させない・同乗しない

飲酒運転は、悲惨な交通事故につながる危険・悪質な行為です。

万一、飲酒運転により死傷事故を起こした場合には、「危険運転致死傷罪」などの重い罪に問われる場合があります。また、平成19年の道路交通法の改正により、飲酒運転や飲酒運転の発覚を逃れようとする悪質な運転者(ひき逃げ)に対する罰則はさらに強化されるとともに、車両提供者や酒類提供者、飲酒運転車両に同乗した者に対しても新たに罰則が設けられました。

家庭を崩壊し、人生を破滅させる飲酒運転を、市民一丸となって根絶しましょう。

飲酒運転等に関する罰則

違反行為	対象者	罰則内容
酒酔い運転	運転者、車両提供者	5年以下の懲役又は100万円以下の罰金
	同乗者、酒類提供者	3年以下の懲役又は50万円以下の罰金
酒気帯び運転	運転者、車両提供者	3年以下の懲役又は50万円以下の罰金
	同乗者、酒類提供者	2年以下の懲役又は30万円以下の罰金
飲酒検知拒否	運転者	3月以下の懲役又は50万円以下の罰金
救護義務違反(ひき逃げ)	運転者	10年以下の懲役又は100万円以下の罰金

問い合わせ先

本庁市民生活課生活環境係(☎34042)
出水警察署交通課(☎0110)

国民年金情報

老齢基礎年金の繰上げ支給

老齢基礎年金の本来の支給開始年齢は65歳からですが、受給資格要件を満たしている間に支給開始時期を繰り上げて受給することができ、繰り上げた場合は、繰上げ請求をした月に応じて、減額された年金を受けられます。付加年金についても同様に扱われます。

支給開始月

繰上げ請求を行った月の翌月から支給

請求時の年齢	請求時から65歳になる月の前月までの月数	減額率
60歳0カ月～60歳11カ月	60月～49月	30%～24.5%
61歳0カ月～61歳11カ月	48月～37月	24%～18.5%
62歳0カ月～62歳11カ月	36月～25月	18%～12.5%
63歳0カ月～63歳11カ月	24月～13月	12%～6.5%
64歳0カ月～64歳11カ月	12月～1月	6%～0.5%

繰り上げ請求月から65歳になる月の前月までの月数

減額率

0.5% ×

繰上げ請求をする場合は左記の点に十分注意してください

繰上げ請求によって減額された年金額は、65歳になっても引き上げられることなく、それ以降は減額された年金を受け取ることになります。

繰上げ請求をした後は、裁定請求の取り消し、または変更はできません。

繰上げ請求をした後は、障害基礎年金の裁定請求をすることができません。

繰上げ請求をした後は、国民年金の任意加入はできません。

繰上げ請求をした場合、65歳になるまで遺族厚生年金または遺族共済年金は併給できません(65歳以降は併給されます)。

出水地区年金相談所を開設

12月は2回開催されます。

相談日 12月3日(水)

時間 午前10時から午後0時15分まで 午後1時から同3時まで

場所 野田支所別館大会議室

相談日 12月17日(水)

時間 午前10時から午後0時15分まで 午後1時から同3時まで

場所 本庁3階大会議室

内容 国民年金・厚生年金の手続き等

相談員 川内社会保険事務所の職員

申込み合つことが予想されますので、時間に余裕をもつておいでください。

また、年金記録のご相談は市役所本庁および各支所の年金担当係でも受け付けていますので、気軽にご利用ください。

お問い合わせ先
本庁市民生活課
住民年金係
高尾野支所市民福祉課
野田支所市民福祉課
(☎2111)

知っててよかった!

消費生活情報

海外宝くじは買わない!

本市や消費生活センターには、海外宝くじに関する苦情・相談が多数寄せられています。

相談内容は、申し込んでいないのに突然、「当選している」と記載した不審なダイレクトメールが届いた、ファックスや電子メールで海外宝くじの勧誘を受けたなど、業者の手口が、悪質・多様化してきているため、被害金額も高額化する傾向にあり、平成19年度では、被害額の平均は約130万円となっています。

そもそも、国内で海外宝くじの発売、発売の取り次ぎ、授受を行うことは、刑法に抵触すると解釈されており、この解釈には、海外の業者による代行購入も含まれます。海外宝くじを取り扱う業者は、事務所を海外に置いているため、消費者は、実態を把握できません。業者の目的は、この状況を悪用し、代行購入を行ったように見せかけるなどして、手数料や購入金をだまし取ることです。

本市や消費生活センターでは、被害を防止するために、次のように注意を呼びかけています。

- ダイレクトメール等の誘い文句にだまされないこと、そして、絶対に購入しないこと
- 高齢者には周囲が気を配ること
- 公的な相談窓口相談すること
- 消費生活に関するトラブルは、本庁市民生活課生活環境係にご相談ください。

【消費生活相談員の相談日時と場所】

【月・火・木・金曜日】
午前9時30分～午後4時
(正午～午後1時を除く。)
本庁市民生活課内(☎2111、内線135)

【水曜日】
午前9時30分～正午
野田支所市民福祉課内(☎2111、内線741)

【水曜日】
午後1時30分～午後4時
高尾野支所市民福祉課内(☎2111、内線453)

平成20年12月 移動図書館運行表

ステーション名	運行時間	運行日	
		12	月
第1・3 火曜日	西之口団地公民館	10:00~10:20	2日
	ラ・フォンテいずみ	14:30~14:50	16日
第1・3 水曜日	元町公民館	9:50~10:10	3日
	今釜西公民館	10:20~10:40	17日
第1・3 木曜日	下特手公民館	10:00~10:20	4日 18日
	受口公民館	10:40~11:00	
	屋地公民館	14:10~14:30	
	熊野神社前	14:40~15:00	
第1・3 金曜日	栗毛野公民館	9:40~10:00	5日 19日
	江川野公民館	10:10~10:30	
	内野々下公民館	10:45~11:05	
	荘上公民館	14:10~14:30	
	下山公民館	14:45~15:05	
第2・4 火曜日	千本付住宅広場	9:50~10:10	9日
	平和団地集会室	10:20~10:40	
	鹿島住宅広場	14:20~14:40	
	ウッドタウン公民館	14:55~15:15	
第2・4 水曜日	江内北部コミュニティセンター	9:40~10:00	10日 24日
	東辺田公民館前	10:10~10:30	
	尾野島浜公民館	10:45~11:05	
	茶円堀住宅	14:10~14:30	
第2・4 木曜日	鶴亀タウン	9:40~10:00	11日 25日
	米ノ津駅前広場	10:10~10:30	
	福ノ江公民館	10:45~11:05	
第2・4 金曜日	鶴水園	14:10~14:40	12日 26日
	加紫久利住宅広場	15:00~15:20	

本の返却には最寄のブックポストも利用できます。
(場所は中央図書館へお尋ねください。 ☎632105)

図書館だより

新しい本の紹介(予定)

《幼児・小学生》
魔法のおたまをとりかえ
せ(末吉暁子) ひかる! 2
本気。怒る!(後藤竜一)
まめうしのクリスマスア
きやまただし) ぎゅっと
だつこ七五三(内田麟太郎)
シップ船長とくじら(角野栄
子) おでんさむらいちくわ
のまき(内田麟太郎) おいな
り山のひみつ(茂市久美子)
ひとりぼっちのアヒル(きむ
らゆういち) だから! ねず
みくんのチョッキ(なかえよ
しを) 前略がんばっている
みんなへ(北島康介) 等

《中学生・高校生》

ぼくらの先生(はやみね
かおる) ぼくは夜に旅をす
る(キャサリン・マーシュ)
プレゼント(星野夏) キス
は大人の味(ジャクリン・
ウィルソン) 等
《一般》
いい奴じゃ(清水義範)
冬の喝采(黒木亮) ロード
ムービー(辻村深月) 夜の光
(坂本司) とんび(重松清)
ワルツ 中(花村萬月)
アイスクリン強し(畠中恵)
寂聴と読む源氏物語(瀬戸
内寂聴) 徹子さんの美にな
る言葉(黒柳徹子) 午後の音

《郷土資料》

出水に伝わる物語り(坂元
秀明)
《郷土資料》
キー・マイロン) 等
二) 風神帖(池澤夏樹) 図
書館ねこデューイ(ウィッ
キ・マイロン) 等
(新堂冬樹) 参謀力(童門冬
二) 聖女の救済(東野圭吾) あ
る日、アヒルバス(山本幸久)
チーム(堂場瞬一) 女王蘭
ガリレオの苦悩(東野圭吾)
シユーカツ(石田衣良)
女について(よしもとばなな)
人の忘れもの(平岩弓枝) 彼
語(下(宮城谷昌光) 華族夫
楽(小池真理子) 新 三河物

図書館員おすすめの本

【児童書】

『ツワイオのこと』
いがらし みきお作
竹書房

ラッコの「ぼのぼの」は、
シマリスくんとアライグ
マくんと一緒に、海に石
を投げて遊んでいました。
ぼのぼのが石を取ろうと
したら、その石は根が生
えたように動きません。
それは「ツワイオ」という
植物でした。

著者が「いじめ」にあっ
ている人達を思い書かれた本
です。変わっていくツワイ
オを見守るぼのぼのに、心
があたたかくなる本です。

【一般書】

『セブンパワーズ』
アレックス・ロピラ著
ポプラ社

はるか昔、鳥の言葉がわ
かる人々がいたころの事、
若き騎士が王国を救う為、
さまざまな試練が待ち受け
る「運命の地」へと旅立ちま
す。ベストセラー「グッド
ラック」の著者によるファン
タジーですが、ただの物語
ではなく背中をそっと押
してくれるような、人生訓
がたくさん盛り込まれてい
ます。短時間でも読めます
ので、忙しい方や悩み多き
中高生にもお勧めです。

【読み聞かせ】
中央図書館
毎週水曜日 午後4時
高尾野図書館
毎週月曜日 午後4時
野田図書館
毎週木曜日 午後4時
【親子読書教室・すくすく】
高尾野図書館
第2・4火曜日
午前10時30分
(12月は第4週は休み)

	開館時間	12月の休館日
中央図書館 (☎632105)	平日 午前9時~午後8時 土曜・日曜日、祝日 午前9時~午後6時	1日、8日 15日、22日 29日、30日 31日
高尾野図書館 (☎5452)	午前9時~午後6時	5日、12日
野田図書館 (☎3100)		19日、26日 29日、30日 31日

当番医のお知らせ

出水郡医師会では、日・祝日の当番医に加え、平日の午後8時から同11時まで、救急患者に限り診療協力をしています。

担当医療機関は、下表のとおりです。

都合により担当医療機関が変更になることがあります。

当番医での受診は、急患に限ります。

[当]: 日曜在宅当番医(午前9時~午後5時) [夜]: 夜間当番医(午後8時~同11時) [児夜]: 小児科夜間当番医(午後7時~同10時)

12月													
日	医療機関名				日	医療機関名							
1 (月)	[夜]	阿久根市民病院	内科	(阿久根市) ☎73 1331	20 (土)	[夜]	出水総合医療センター	内科	早馬 ☎67 1611	[夜]	出水総合医療センター	内科	早馬 ☎67 1611
	[夜]	出水総合医療センター	外科	早馬 ☎67 1611		[夜]	阿久根市民病院	外科	(阿久根市) ☎73 1331	[児夜]	二宮医院		栄町 ☎62 0617
2 (火)	[夜]	出水総合医療センター	内科	早馬 ☎67 1611	21 (日)	[当]	おかだクリニック	内・消化・放射線科	春日町 ☎63 7011	[当]	せき耳鼻咽喉科クリニック	耳鼻咽喉科	東大野原 ☎64 1187
	[夜]	阿久根市民病院	外科	(阿久根市) ☎73 1331		[当]	内山病院	内・外・泌尿器科	(阿久根市) ☎73 1551	[当]	鷹巣診療所	内・外科	(長島町) ☎86 0054
3 (水)	[夜]	阿久根市民病院	内科	(阿久根市) ☎73 1331	22 (月)	[夜]	阿久根市民病院	内科	(阿久根市) ☎73 1331	[夜]	高尾野病院	内・精神・神経科	西水流 ☎82 3113
	[夜]	出水総合医療センター	外科	早馬 ☎67 1611		[夜]	阿久根市民病院	外科	(阿久根市) ☎73 1331	[当]	林泌尿器科クリニック	泌尿器・性病・内科	名古屋 ☎64 8800
4 (木)	[夜]	出水総合医療センター	内科	早馬 ☎67 1611	23 (火)	[当]	さくら通りクリニック	脳神外・脳神内科	千本付 ☎62 2311	[当]	鶴見医院	内・呼吸科	(阿久根市) ☎73 0553
	[夜]	阿久根市民病院	外科	(阿久根市) ☎73 1331		[当]	長島クリニック	内・外科	(長島町) ☎88 6405	[夜]	阿久根市民病院	内科	(阿久根市) ☎73 1331
5 (金)	[夜]	阿久根市民病院	内科	(阿久根市) ☎73 1331	24 (水)	[夜]	出水総合医療センター	外科	早馬 ☎67 1611	[夜]	出水総合医療センター	内科	早馬 ☎67 1611
	[夜]	出水総合医療センター	外科	早馬 ☎67 1611		[夜]	阿久根市民病院	外科	(阿久根市) ☎73 1331	[夜]	高尾野医療センター	内科	上の原・高野 ☎82 0017
6 (土)	[夜]	出水総合医療センター	内科	早馬 ☎67 1611	25 (木)	[夜]	高尾野医療センター	内科	上の原・高野 ☎82 0017	[夜]	出水総合医療センター	外科	早馬 ☎67 1611
	[夜]	阿久根市民病院	外科	(阿久根市) ☎73 1331		[夜]	出水総合医療センター	外科	(阿久根市) ☎73 1331	[夜]	吉田耳鼻咽喉科医院	耳鼻咽喉科	栄町 ☎62 0170
7 (日)	[児夜]	出水総合医療センター		早馬 ☎67 1611	26 (金)	[夜]	阿久根市民病院	内科	(阿久根市) ☎73 1331	[夜]	阿久根市民病院	外科	(阿久根市) ☎73 1331
	[当]	吉井医院	内科	新町 ☎67 1111		[夜]	出水総合医療センター	外科	早馬 ☎67 1611	[夜]	阿久根市民病院	内科	(阿久根市) ☎73 1331
	[当]	平田整形外科クリニック	整形外科	西町 ☎62 8801	[夜]	阿久根市民病院	内科	(阿久根市) ☎73 1331	[児夜]	出水総合医療センター		早馬 ☎67 1611	
	[当]	有村産婦人科・内科	産婦・内科	(阿久根市) ☎73 4180	[夜]	出水総合医療センター	外科	早馬 ☎67 1611	[当]	友愛クリニック	内・消化器科	太鼓橋 ☎64 2101	
	[当]	平尾診療所	内・外科	(長島町) ☎88 2595	[夜]	阿久根市民病院	外科	(阿久根市) ☎73 1331	[当]	わかすぎ皮膚科クリニック	皮膚科	☎64 1313	
	[夜]	阿久根市民病院	内科	(阿久根市) ☎73 1331	[夜]	阿久根市民病院	外科	(阿久根市) ☎73 1331	[当]	山下ひふ科	皮膚科	(阿久根市) ☎72 5005	
8 (月)	[夜]	高尾野医療センター	外科	上の原・高野 ☎82 0017	27 (土)	[当]	黒木胃腸科外科医院	胃腸・外科	(阿久根市) ☎75 0200	[当]	平尾診療所	内・外科	(長島町) ☎88 2595
	[児夜]	出水総合医療センター		早馬 ☎67 1611		[夜]	出水総合医療センター	内科	早馬 ☎67 1611	[夜]	出水総合医療センター	内科	早馬 ☎67 1611
9 (火)	[夜]	出水総合医療センター	内科	早馬 ☎67 1611	28 (日)	[夜]	阿久根市民病院	外科	(阿久根市) ☎73 1331	[夜]	阿久根市民病院	外科	(阿久根市) ☎73 1331
	[夜]	阿久根市民病院	外科	(阿久根市) ☎73 1331		[児夜]	出水総合医療センター		早馬 ☎67 1611	[当]	喜多医院	内・外科	(阿久根市) ☎72 0038
10 (水)	[夜]	出水総合医療センター	内科	早馬 ☎67 1611	29 (月)	[当]	飯尾医院	内・外・婦人科	(長島町) ☎88 5040	[夜]	阿久根市民病院	内科	(阿久根市) ☎73 1331
	[夜]	阿久根市民病院	外科	(阿久根市) ☎73 1331		[夜]	出水総合医療センター	外科	早馬 ☎67 1611	[夜]	出水総合医療センター	外科	早馬 ☎67 1611
11 (木)	[夜]	高尾野医療センター	内科	上の原・高野 ☎82 0017	30 (火)	[児夜]	キッズクリニック		向江 ☎63 7707	[当]	しみずこども医院	小児科	(阿久根市) ☎68 0633
	[夜]	出水総合医療センター	外科	早馬 ☎67 1611		[夜]	阿久根市民病院	外科	(阿久根市) ☎73 1331	[当]	鷹巣診療所	内・外科	(長島町) ☎86 0054
12 (金)	[夜]	楠元内科医院	内科	千本付 ☎62 8600	31 (水)	[夜]	出水総合医療センター	内科	早馬 ☎67 1611	[夜]	出水総合医療センター	内科	早馬 ☎67 1611
	[夜]	阿久根市民病院	外科	(阿久根市) ☎73 1331		[夜]	阿久根市民病院	外科	(阿久根市) ☎73 1331	[児夜]	こどもクリニック永松		鹿島 ☎64 1500
13 (土)	[夜]	阿久根市民病院	内科	(阿久根市) ☎73 1331	[当]	整形外科はばちクリニック	整形外科	六月田中 ☎64 8260	[当]	しもぞのクリニック	内・胃腸科	石坂・出水 ☎63 8300	
	[夜]	出水総合医療センター	外科	早馬 ☎67 1611	[当]	いまむらクリニック	泌尿器・内科	(阿久根市) ☎73 1700	[当]	長島クリニック	内・外科	(長島町) ☎88 6405	
14 (日)	[児夜]	出水総合医療センター		早馬 ☎67 1611	[夜]	阿久根市民病院	内科	(阿久根市) ☎73 1331	[夜]	阿久根市民病院	内科	(阿久根市) ☎73 1331	
	[当]	野田診療所	内科	飯屋 ☎84 2023	[夜]	出水総合医療センター	外科	早馬 ☎67 1611	[児夜]	出水総合医療センター		早馬 ☎67 1611	
15 (月)	[当]	白男川ニック	産婦・内科	広瀬 ☎62 0009	[夜]	阿久根市民病院	外科	(阿久根市) ☎73 1331	[夜]	阿久根市民病院	外科	(阿久根市) ☎73 1331	
	[当]	上園医院	内・小児科	(阿久根市) ☎73 1055	[夜]	出水総合医療センター	外科	早馬 ☎67 1611	[夜]	阿久根市民病院	内科	(阿久根市) ☎73 1331	
16 (火)	[当]	飯尾医院	内・外・婦人科	(長島町) ☎88 5040	[夜]	阿久根市民病院	外科	(阿久根市) ☎73 1331	[夜]	阿久根市民病院	外科	(阿久根市) ☎73 1331	
	[夜]	出水総合医療センター	内科	早馬 ☎67 1611	[夜]	出水総合医療センター	外科	早馬 ☎67 1611	[夜]	阿久根市民病院	外科	(阿久根市) ☎73 1331	
17 (水)	[夜]	阿久根市民病院	外科	(阿久根市) ☎73 1331	[児夜]	出水総合医療センター		早馬 ☎67 1611	[夜]	阿久根市民病院	外科	(阿久根市) ☎73 1331	
	[夜]	阿久根市民病院	内科	(阿久根市) ☎73 1331	[夜]	阿久根市民病院	内科	(阿久根市) ☎73 1331	[夜]	阿久根市民病院	内科	(阿久根市) ☎73 1331	
18 (木)	[夜]	出水総合医療センター	内科	早馬 ☎67 1611	[夜]	阿久根市民病院	外科	(阿久根市) ☎73 1331	[夜]	阿久根市民病院	内科	(阿久根市) ☎73 1331	
	[夜]	阿久根市民病院	外科	(阿久根市) ☎73 1331	[夜]	出水総合医療センター	外科	早馬 ☎67 1611	[夜]	阿久根市民病院	内科	(阿久根市) ☎73 1331	
19 (金)	[夜]	阿久根市民病院	内科	(阿久根市) ☎73 1331	[夜]	阿久根市民病院	外科	(阿久根市) ☎73 1331	[夜]	阿久根市民病院	内科	(阿久根市) ☎73 1331	
	[夜]	高尾野医療センター	外科	上の原・高野 ☎82 0017	[夜]	出水総合医療センター	外科	早馬 ☎67 1611	[児夜]	出水総合医療センター		早馬 ☎67 1611	

第2回関西出水会

昨年発足した「関西出水会」が、10月4日(土)に大阪市内のホテルで開催され、約140人の参加があり、大いに盛り上がりました。本市からは、市長を始め市議会議長等10数名が参加しました。



二〇二一年の春、九州新幹線が全線開通すると、新大阪まで4時間を切ると言われていきます。それまでに当会を通じた人的交流等が、ますます活発になることが期待されます。

なお、前日の3日(金)には、関西地区の「ふるさと大使会議」を開催し、5人の大使の方々から本市に対する貴重なご意見をいただきました。

新たに出水市ふるさと大使に任命させていただきます

尾籠透氏

(高尾野地域出身 現在、大和システム(株) 常勤監査役)

第22回関東ふるさと出水会

10月12日(日)に、『関東ふるさと出水会』が、東京都内で開催されました。約190人が参加され、本市からは、市長を始め、市議会議長等10数名が参加しました。会場内は終始和やかな雰囲気のもと、ふるさと出水の話や近況報告など、至るところで出水弁が飛び交い、また、参加者による歌や踊り等のアトラクションも披露され、大いに盛り上がりました。



なお、前日の11日(土)には、都内で、関東地区の「ふるさと大使会議」を開催し、11人の大使の方々から本市に対する貴重なご意見をいただきました。

新たに出水市ふるさと大使に任命させていただきます

先崎一氏

(高尾野地域出身 元防衛庁初代統合幕僚長)
小村勝氏
(出水地域出身 司法書士)



第20回東京高尾野会

10月11日(土)に、『東京高尾野会』が東京都内で開催されました。約80人が参加され、本市からは、市長を始め、市議会議長等10数名が参加しました。会場内は、久しぶりの再会に、参加者一同終始笑顔で懇談されていました。



【お礼】

本年度創設しました「ツルと歴史のまち応援基金」に、この三つの会の会員および東京野田会の会員、約170人の方々から多くのご寄附をいただいています。ありがとうございました。

第3回自治会対抗ソフトボール決勝大会トーナメント表

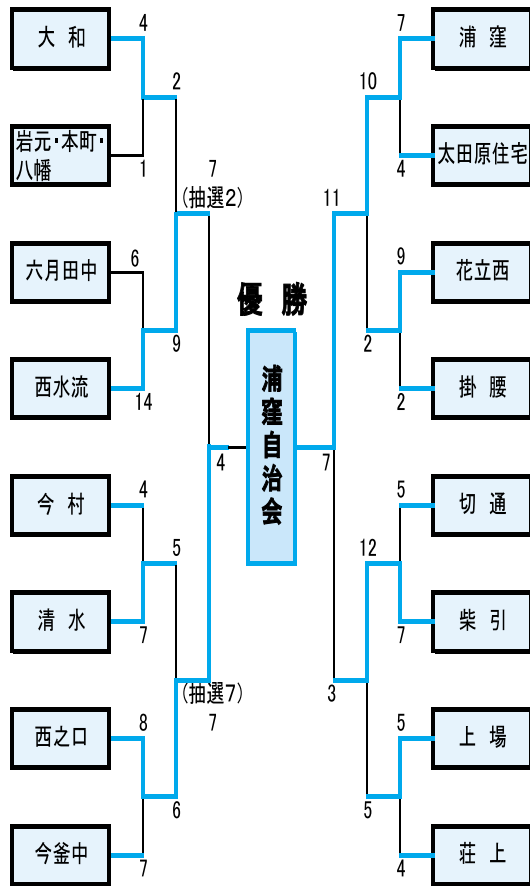

第3回自治会対抗ソフトボール決勝大会を開催!
浦窪自治会(江内地区代表)が制す!

優勝 浦窪自治会 準優勝 西之口自治会
第3位 西水流自治会 柴引自治会

第3回自治会対抗ソフトボール決勝大会が、10月12日、13日の両日行われ、浦窪自治会が初優勝を飾りました。同大会には、各地区体育協会の代表チームと前年度の優勝チーム(今村自治会)の計16チームが参加。試合は、トーナメント戦で行われました。13日には、準決勝・決勝を行い、決勝戦は、西之口自治会(出水地区代表)と浦窪自治会(江内地区代表)の対戦となりました。浦窪自治会は、4本塁打を放つなど確実に得点を重ね、最終回3点差に迫る西之口自治会を下し、初優勝を果たしました。

県大会で最優秀賞を受賞

10月21日、少林寺拳法薩州出水支部の鳥羽瀬智仁君、出水中央高2年・写真中央)と出来卓也君、出水商業高2年・写真左)が市長室を訪れ、2008年少林寺拳法全国大会(岡山県)への出場を報告しました。

鳥羽瀬君と出来君は、7月20日に鹿児島市で開催された、少林寺拳法鹿児島県大会の、組演武(一般二段の部)に出場。

「組演武(一般二段の部)は、高校生から一般社会人で競われましたが、見事に最優秀賞を受賞し、鹿児島県代表として、全国大会へ出場することが決まりました。



自作のロボットで全国大会へ

10月22日、県立出水工業高校の生徒ら6人が市長室を訪れ、第14回鹿児島県高等学校ロボット競技大会の優勝と第16回全国高等学校ロボット競技大会(大阪府)への出場を報告しました。

第14回鹿児島県高等学校ロボット競技大会は、自分たちで設計、製作したロボットを操縦し、技を競うもので、8月30日に鹿児島市で開催され、県内の工業高校など16校20チームが出場。出水工業高校電子機械科からは、「軽技M-1」と「クレイン号」の2チームが出場し、見事、「軽技M-1」チームがパーフェクトでの優勝を果たし、県代表として全国大会への出場を決めました。

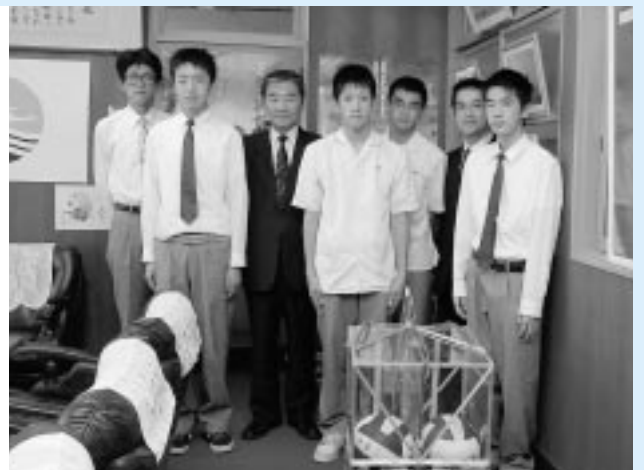

ツル観察センターがオープン

ツル観察センターの開所式が、11月1日行われ、多くの市民や観光客にぎわいました。

式では、県ツル保護会の会長である渋谷市長が、12季連続での万羽ツルになることを期待したいとあいさつ。その後、ミス鶴むすめの交代式が行われ、第22代鶴むすめの井川恵さんと江波利恵子さんが紹介されました。

また、雲海酒造(株)の川越隆憲工場長から、ツルのえさとして小麦10トが贈られ、渋谷市長やミス鶴むすめらが休遊地にえさの小麦をまきました。

式の最後には、同センター前の駐車場で紅白のもち投げが行われました。



第22代鶴むすめの井川恵さん(写真右)と江波利恵子さん(写真左)



九州大会で金賞を受賞

10月11日に福岡県で開催された第26回九州小学校バンドフェスティバルに出場した西出水小学校マーチングバンド(56人)の黒下彩歩部長(6年)らが、10月30日、市長室を訪れ、同フェスティバルで金賞を受賞したことを渋谷市長に報告しました。

同校マーチングバンドは、8月30日に鹿児島市で開催された第21回鹿児島県小学校バンドフェスティバルで金賞を受賞し、鹿児島県代表として、九州小学校バンドフェスティバルに初出場。

初めての九州大会出場で金賞を受賞しました。



「ケタ打瀬漁」が始まる

11月1日、八代海不知火海(の風物詩)ケタ打瀬漁が始まりました。

「ケタ打瀬漁」は、鉄製のつめ23本をつけたケタで、水深20〜30の砂地を引き、それに驚いたクマエビをケタの後方に取り付けた網で捕る漁法で、船は13層程の帆を3本、5本立て、北風を受けて進みます。

1日の漁獲量は1隻当たり5〜10で、捕れたクマエビは、焼きエビなどに加工され、正月の高級贈答品として扱われています。

また、漁船は、高齢化や漁獲量の減少により、現在は、5隻が登録漁船となっています。



今年も大盛況!!

市立出水商業高校で、11月2日、「第12回出水商業デパート」が開催され、多くの買い物客でにぎわいました。これは、実践的な商業教育として、生徒がお店を運営するもので、会場には、日用品のほか、県内外の特産品や電化製品など多くの商品が並べられ、生徒の「いらっしゃいませ」の元気な声が響いていました。



ツル休遊地
借り上げ
確約書に調印

10月10日、ツル休遊地地権者会(船島恵会長・写真中央)と鹿児島県ツル保護会(会長・渋谷市長)との平成20年度ツル休遊地借り上げ確約書の調印式が、市長室で行われました。
借り上げ料は、10㎡当たり4万円で、14季連続で同額となりました。



第8回出水麓まつり
を開催

第8回出水麓まつりが、11月2日、出水小学校前広場を中心に開催されました。これは、出水郷の第3代地頭である「山田昌巖翁」をしのび行われたもので、出水麓街なみ保存会が企画。
会場では、昌巖が出水兵児訓育のために始めたとされる「児講」が再現されたほか、武者行列や伝統芸能や太鼓演奏などが披露されました。



高尾野地域で
交通教室を
開催

10月22日、出水地区交通安全協会高尾野支部による「電動カー・ミニバイク交通教室」が、高尾野工業団地運動場で開かれました。当日は、電動カーとミニバイクを所有する33人が参加。会場には、ミニ信号機が設置され、同支部のメンバーや出水警察署の署員により、車両点検や信号機のある交差点での安全な走行などを学びました。



約250台が
集結!

市野田運動場で、11月3日、「第21回西日本オールドカーフェスティバル」が開催されました。
同フェスティバルは、鶴の町商工会等で作る実行委員会が主催。
会場には、県内外から1988年以前に製造された懐かしい車やビッグバイク約250台が集まり、訪れた多くのファンや家族連れを楽しませてくれました。



県大会で野田支部
チームが活躍

10月25日、鹿児島県運転技能向上センターで行われた、「第4回交通安全高齢者自転車競技鹿児島県大会」の団体の部で、出水地区チームとして出場した、出水地区交通安全協会野田支部チームの皆さんが優勝しました。
また、個人の部で竹林民男さんが第2位という優秀な成績を収められました。

年末年始地域安全運動

年末年始においては、住民の活動や移動が活発になり、いろいろな事件や事故の多発が懸念されます。出水警察署と防犯協会では、事件・事故を防止するために12月10日～1月10日を特別警戒、地域安全運動期間としています。

【地域安全運動の重点】

- ◇金融機関を対象とした強盗事件に対する警戒強化
- ◇性犯罪・ひったくり等の街頭犯罪の抑止

期間中、警察による警戒強化をはじめ、防犯協会等自主団体による街頭キャンペーン、防犯広報車での広報や管内青色回転灯装着車（通称青パト）の合同パトロール等を実施します。

- ◆高齢者の死亡事故が多いです
本年10月末、県内交通死亡事故者66人中44人が高齢者です。
- ◇散歩等で夜間に歩行する場合は、夜光反射材等を着用しましょう。
- ◇運転中は安全確認を確実にし、運転操作を間違えないように十分に気をつけましょう。



年末年始は

交通事故にも気をつけましょう

- ◆飲酒運転は絶対にやめましょう

出水警察署管内では、本年1月から10月末までに飲酒・酒気帯び運転で13人検挙、関連事故5件が発生しています。

子どもの犯罪被害防止

まちぐるみ 子どもを守る 地域の目

(平成20年最優秀標語)

「子どもに教える防犯ポイント」

- 一人にならない
- 知らない人にはついていけない
- 防犯ブザー、ホイッスルを携帯する
- 連れ去られそうになったら大きな声を出す
- 外出するときは、保護者に行き先、帰宅(予定)時間を告げる
- 「子ども110番の家」の場所を覚えておく
- 登下校は、通学路を利用し、なるべく複数で登下校する



「地域ぐるみの対策」

- 登下校時間帯に、通学路の子どもを見守る活動を行う
- 暗くなるまで遊んでいる子どもを見かけたら、早く帰るよう「ひと声」かける
- 遊び場、通学路等に死角ができないよう環境の改善に努める

「家族の注意」

- 小さな子どもを一人で遊びに出さない
- 不審者の出没があったときは、子どもにそのことを教えるとともに具体的な対応要領をその都度指導する

猟銃事故に気をつけましょう

狩猟が始まっています。狩猟期間は、11月15日から翌年の2月15日(ただし、イノシシ・シカ猟については3月15日)までです。

県下では毎年狩猟事故が発生しています。ハンターの方はもちろん、市民の方も気をつけましょう。

【市民の方は】

山に入る時は、ハンターの目につきやすい赤や黄色等の目立つ色の服装で、携帯ラジオや鈴など音の出る物で自分の存在を知らせるようにしましょう。



【ハンターの方は】

矢先の安全確認、脱砲の励行、共猟者の位置確認等、狩猟の基本を守って事故を起こさないよう細心の注意を払いましょう。

毎月11日は「地域安全推進の日」

警察では、県、市町村、防犯協会、事業者、県民等と連携・協働し、安全意識の高揚と地域安全活動のより積極的な推進を目的として、この日を設定しました。

市民の皆さんも、自分自身の安全はもちろん、安全・安心なまちづくりについて考える機会にしてください。

そして、自分ができる範囲で地域の防犯ボランティア活動等に積極的に参加して下さるようお願いいたします。



問い合わせは **出水市防犯協会(☎1500)**

有料広告を募集

【申込・問い合わせ先】

本庁政策経営部政策経営室政経広報係
☎0996③4034(直通)

このページは、地域の活性化と新たな自主財源の確保を図るために、有料広告を掲載するページです。

広告内容は、広告主の原稿をそのまま掲載してありますので、詳細な内容については広告主に直接、お問い合わせください。

久月のひな人形

リカちもん

雛の詩

よろこび雛

限定品 久月 親王飾りおひなさまりからちゃん

ひな人形の由来
女の子が生まれて最初に迎える二月三日の「雛祭り」に「幸せに、そして心豊かに育って欲しい」との願いを込めて、贈ってお祝いします。

久月 衣装着ケース久玉火飾り

お子様が楽しく賢く美しく、育つようにと願って、平安三賢女を、三人宮女に配しました。

「有徳・美・才藝」に恵まれるようお願いを込めて、平安の三歌人になぞらえ、配しました。

ダイアン ☎0996-62-0959
出水市緑町6番2号 営業時間9:30~18:30 9月~11月のみ毎週火曜日定休

小型船舶操縦免許更新および失効講習

期日 **12月14日(日)** 次回予定2月第2日曜日
時間 **12時受付 13時開始** 更新約1時間
場所 **出水市中央公民館** 電話**63-2106**
金額 **更新 9,000円 失効 15,000円**

送料および写真代を含みます

持参品 **操縦免許証 住民票(本籍のあるもの)**

写真は、会場で撮ります。

問合先 **西園海事事務所** ☎72-1855

家族葬 東光山

メモリアルホール ファミール

旧東光山火葬場

ゆったり 斎場

◆お問い合わせは☎63-5561 住所 出水市緑町49番31号

出水市初誕生!

車イスのまま乗れる福祉タクシー

お出がけの不便を解消!!

安心 安全 便利

同時稼働中

ご家庭の(おつた?)承ります!

町の便利屋さん 小園福祉軽運送

★小荷物配達はもちろん、掃除、庭の手入れ、買い物代行等、承ります。お気軽にお問い合わせ下さい。

福祉専門!

まずは電話でお問い合わせください。■受付時間:午前8時~午後5時

■営業許可:国土交通省九州運輸局(第二475号)
■営業認可:九州産分第2325号-2

予約制 小園福祉タクシー「のぞみ」 町の便利屋さん 小園福祉軽運送

TEL.0996(63)1101 携帯/090-6892-6506
〒899-0201 出水市緑町23-7(沖田公園前)

広告規格 フルカラー・54×87^{ミリ}

広告料 1枠15,000円(税込み)

54×178^{ミリ}も可(この場合、30,000円となります。)

掲載単位 広報いずみ発行1回ごと

複数回にわたる掲載も可能です。

平成20年度冬の自然まつり
「正月＆クリスマスを手作りで！」
～家族や友達と一緒に青年の家で冬を楽しもう～

日 時 12月21日(日) 午前9時～正午(午前8時30分受付)

場 所 市青年の家(つどいの広場・本館)
雨天時は屋内で実施します。

対象者 家族、友達同士などのグループ
(小学3年生以下は保護者同伴)

内容および定員

自然の素材を使った創作活動

門 松(40組)

しめ縄(15組)

リース(和風・洋風)合わせて25組)

持ってくるもの(準備可能な人のみ)

門松、和風リース……せん定ばさみ

しめ縄……はさみ

参加料(材料代)

門松：200円

しめ縄、リース：100円

申し込み方法

12月17日(水)までに、市青年の家に電話またはファックスでお申し込みください。

問い合わせ先

市青年の家(☎③2135、FAX②9417)

12月の主な行事

特別天然記念物「ツル」展(クレインパークいずみ、平成21年3月31日まで)

7日(日)▶薩摩街道歴史ふれあいウォーク(午前7時受付・米ノ津東小学校スタート)

▶サンデーサイエンス(野鳥観察会)〔午前9時・下水流蛇淵川周辺〕

14日(日)▶第3回市内地区対抗駅競走大会(午前8時30分開会・市内一円)

▶サンデーサイエンス(午後2時・クレインパークいずみ)

21日(日)▶冬の自然まつり「正月を手作りで」(午前9時・青年の家)

▶第49回南日本10km・中学男子4km・女子3kmロードレース大会(午前8時30分受付・高尾野川河川敷ジョギングコース)

世帯数と人口

(11月1日現在：住民基本台帳)

世帯数	2万4,154(+1)
人口	5万7,339(-20)
男	2万6,840(-11)
女	3万 499(-9)
出生	45
死亡	41
転入	104
転出	128

()内は前月比

休日当番歯科医・当番薬局

12月7日

橋口歯科医院 歯科 ☎73 0508(阿久根市)
ひまわり薬局 ☎62 6070桜 町

12月14日

塩山歯科医院 歯科 ☎62 2634中町(出水)
野田調剤薬局 ☎84 2856飯 屋

12月21日

橋口歯科医院 歯科 ☎63 2330八幡(出水)
メープル薬局 ☎62 9292東大野原

12月23日

よしだ歯科クリニック 歯科 ☎63 1555横 尾
マリン薬局米ノ津店 ☎67 5002早 馬
さくらんぼ薬局 ☎68 7000千 本 付

12月28日

あくね歯科医院 歯科 ☎72 0556(阿久根市)
めぐみ薬局 ☎82 5551太 鼓 橋
いずみ調剤薬局 ☎68 5822表 郷 東

12月30日

こじま歯科医院 歯科 ☎63 4618表 郷 西

12月31日

こじま歯科医院 歯科 ☎63 4618表 郷 西
フタヤ薬局 ☎67 5253六月田中
D・M・L五万石薬局 ☎63 8800野添(出水)

歯科医院診療時間 午前8時～正午

変更になることがあります。

出水消防署(☎③0119)にお問い合わせください。

2年連続で最優秀賞を受賞!

11月2日に東京都で開催された「第14回日本管楽合奏コンテスト全国大会」で出水中央高校吹奏楽部が最優秀賞を受賞し、同4日、鎌田和花部長(2年)らが、市長室を訪れ受賞の報告をしました。

同コンテストには、全国から一次審査を通過した18校が出場し、同校吹奏楽部は、4年連続での全国大会出場。今年は、天野正道作曲の「瑜伽行中観 - 吾妻鏡異聞 -」を演奏し、2年連続で最優秀賞を受賞しました。

また、顧問の福島玲士先生(写真後列右)は、指揮者賞を受賞されました。



クレインパーク 自然だより 32



タイリクバラタナゴ

東干拓は、ツルやたくさんの野鳥の観察ができる場所ですが、鳥以外も楽しめます。ツルの監視所の前の用水路には、ギンブナ、カマツカ、メダカ、オイカワ、ボラ、タイリク

『今月の問題』

世界に15種類のツルがありますが、一番生息数の多いのは?

- A カナダツル
- B ナベツル
- C マナツル

答えはホームページが来月号で先月号の答えは、Cの目の斜め下にあるでした。)

バラタナゴなど数種類の魚がいます。鳥たちの餌場にもなっているようです。写真のタイリクバラタナゴは、繁殖期にはオスの体色がバラ色になる綺麗な魚ですが、繁殖力が強く、アブラボテとの競合が予想されるため、アブラボテの生息域(米ノ津川や江内川、高松川水系)へ侵入しないように気を付けたい魚です。

そうだ、歴史民俗資料館へ行こう!

皆さんは、市中央図書館の2階に「出水市出水歴史民俗資料館」があることをご存知ですか。

出水歴史民俗資料館では、市指定文化財「三十六歌仙絵扁額」をはじめ上場の旧石器時代の遺跡、縄文時代の貝塚古墳時代の埋蔵文化、戦国時代を経て江戸時代・明治・大正・昭和までの幾多の資料を集め、出水の歴史を研究し、紹介しています。

中でも、「三十六歌仙絵扁額」は、天正5年(1577年)に島津義虎によって愛宕神社に奉納されたもので、九州でも最も古い絵馬の一つです。絵馬は、狩野派周辺の絵師による作と推測され、中央と薩摩との関わりをうかがえる非常に重要な作品です。

館内には、社会教育指導員が常駐していますので、お気軽に声をかけてください。

なお、12月7日まで特別展「郷校発足と昔の教科書展」を開催していますので、ぜひご来館ください。



市指定文化財「三十六歌仙絵扁額」



出水海軍航空隊



郷校発足と昔の教科書展

【利用案内】

出水市本町3番14号(中央図書館2階)

電話 63-0256

開館時間

平日 午前9時～午後6時

土・日・祝日 午前9時～午後5時

休館日 月曜日(祝日の場合次の平日)
12月29日～1月4日

入館料 無料

発行 出水市 編集 政策経営部政策経営室
出水市役所(本庁) 〒899-0292 鹿児島県出水市緑町1番3号
TEL0996-63-2111(代表) FAX0996-63-0680
高尾野支所 〒899-0492 鹿児島県出水市高尾野町大久保7番地
TEL0996-63-2111(代表) FAX0996-82-2399
野田支所 〒899-0502 鹿児島県出水市野田町下名7035番地
TEL0996-63-2111(代表) FAX0996-84-2078
ホームページアドレス http://www.city.izumi.kagoshima.jp/
電子メールアドレス info_izm@city.izumi.kagoshima.jp

携帯電話用ページ <http://www.city.izumi.kagoshima.jp/>

